

## Bedienungsanleitung Funk-Wandsender „Flach“

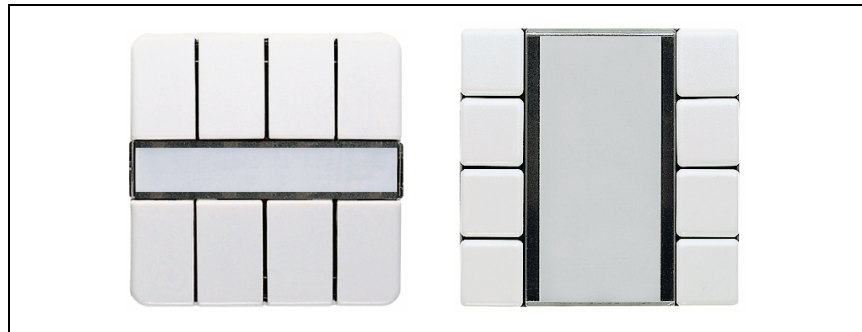

### 1. Funktion

Der Funk-Wandsender ermöglicht eine drahtlose Fernbedienung von allen Empfängern des Funk-Managements.

Der Funk-Wandsender ist 1-kanalig, 2-kanalig oder 4-kanalig den Programmen CD 500, CD plus, LS 990, Edelstahl, Aluminium, Anthrazit und Glanzchrom erhältlich.

Der Wandsender sendet bei Tastenbetätigung ein Funk-Telegramm. Dieses Funk-Telegramm wird von allen Funk-Empfängern des Funk-Managements verstanden und ausgewertet.

Je zwei gegenüberliegende Tasten gehören zu einem Kanal. Der Wandsender ist mit einem 3-fach Funktionsschalter ausgestattet. Damit ist die Funktion wählbar. Sie ist jederzeit änderbar.

Einzelnen Tasten des Tastsensors können Sonder-Funktionen wie „Alles Aus“ oder „Lichtszene“ zugeordnet werden.

Der Wandsender wird mit zwei Lithium-Knopfzellen (CR2016) betrieben.

### 2. Gefahrenhinweis

**Achtung! Einbau und Montage elektrischer Geräte dürfen nur durch eine Elektrofachkraft erfolgen.**

### 3. Montage

1. Entfernen Sie die Schriftfeldabdeckung mit einem Schraubendreher.

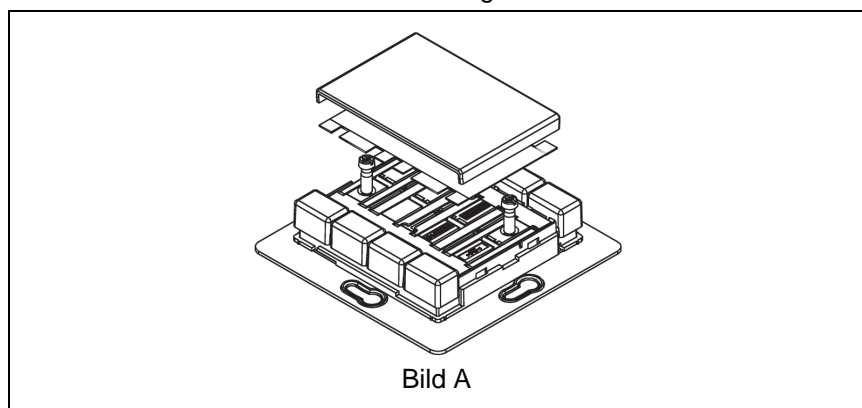

2. Lösen Sie die darunterliegenden Schrauben:  
 Programm CD 500: 2 Schrauben  
 Programm LS 990/Edelstahl: 1 Schraube
3. Montieren Sie die Bodenplatte des Funk Wandsenders durch Kleben oder Schrauben direkt auf ebenem Untergrund (z.B. Putz, Holz, Glas, Spiegel, oder Schalterdose).  
 Die Kennzeichnung TOP/OBEN muss dabei oben liegen.
4. Schrauben Sie den Funk-Wandsender auf die Bodenplatte. Ziehen Sie die Schrauben nur soweit an, dass der Rahmen nicht mehr verschoben werden kann.

## 4. Inbetriebnahme

1. Schrauben Sie den Wandsender von der Bodenplatte.

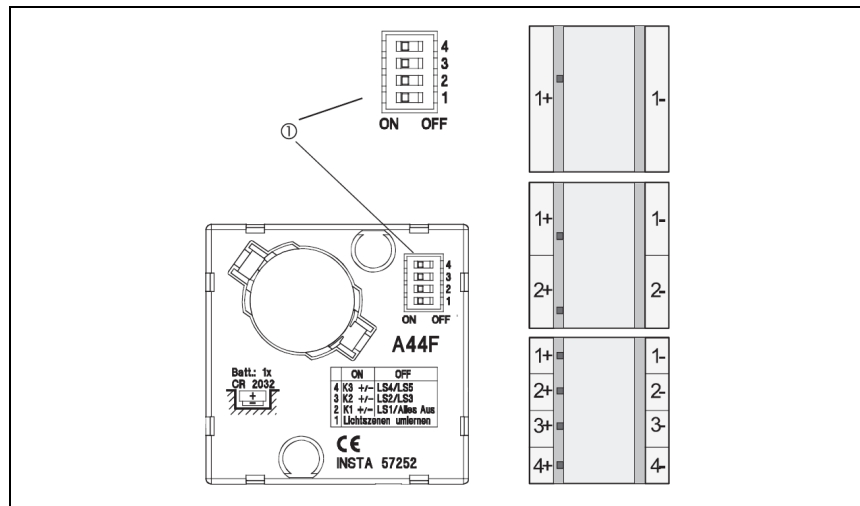

2. Wählen Sie die Funktion der Tasten mit dem Funktionsschalter ① auf der Rückseite des Wandsenders.  
 Eine Änderung der Funktion ist nach Abnehmen des Tastsensors durch Umschalten der Einzel-Schalter F (2...4) jederzeit möglich.

F = Funktion	OFF	ON
F2= Taste 1- = Taste 1+	Alles Aus Lichtszene 1 (ein)	Kanal 1- Kanal 1+
F3= Taste 2- = Taste 2+	Lichtszene 2 (ein) Lichtszene 3 (ein)	Kanal 2- Kanal 2+
F4= Taste 3- = Taste 3+	Lichtszene 4 (ein) Lichtszene 5 (ein)	Kanal 3- Kanal 3+

Mit dem Funktionsschalter F1 (Abb. B ①) kann das Speichern von Lichtszenen gesperrt werden.

Position ON: „Lichtszenen speichern“ möglich

Position OFF: „Lichtszenen speichern“ gesperrt

Die Position der Tasten (1-, 1+, 2- ...) ergibt sich aus (Abb. B ①).

3. Schrauben Sie den Wandsender wieder auf die Bodenplatte.

## 5. Batterien



### Gefahren- und Entsorgungshinweise

**Achtung!** Knopfzellen gehören nicht in Kinderhand. Nehmen Sie sofort ärztliche Hilfe in Anspruch, wenn Knopfzellen verschluckt werden.

**Verbrauchte Batterien sofort entfernen und umweltfreundlich entsorgen. Batterie nur durch identischen Typ ersetzen.**

Der Funk-Wandsender wird mit zwei Lithium-Knopfzellen (CR2016) betrieben (im Lieferumfang enthalten).

Wenn nach einer Tastenbetätigung von weniger als 3 Sek. Die LED 5x blinken, tauschen Sie die Batterien.

### Tausch der Batterien:

1. Schrauben Sie den Wandsender von der Bodenplatte.
2. Entfernen Sie die verbrauchten Batterien mit einem Schraubenzieher durch die Einkerbung im Gehäuse.

**Hinweis:** Hebeln Sie mit dem Schraubenzieher nicht unter den Batteriehalter.

3. Achten Sie beim Einlegen der neuen Batterien gemäß auf korrekte Polarität (⊕-Pol nach oben).
4. Drücken Sie eine beliebige Taste für ca. 1 Sek.

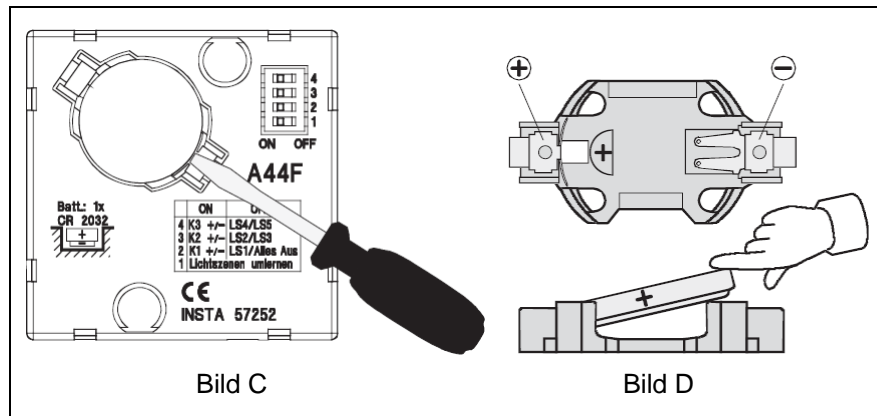

## 6. Einlernen in Funk-Empfänger

Damit ein Funk-Empfänger ein Funk-Telegramm des Wandsenders versteht, muss der Empfänger dieses Funk-Telegramm „lernen“.

Die Anzahl der Empfänger, die einem Kanal des Wandsender zugeordnet werden können, ist unbegrenzt. Der Lernvorgang für den gelernten Kanal führt ausschließlich im Funk-Empfänger zu einer Zuordnung.

## Vorgehensweise

1. Schalten Sie den Funk-Empfänger in den Lernmodus, siehe Bedienungsanleitung „Funk-Empfänger“.
  2. Lernen eines Kanals:  
Drücken Sie die +/- -Taste des gewünschten Kanals für mindestens 1 Sek.  
Lernen der ALLES-AUS-Taste:  
Drücken Sie die ALLES-AUS-Taste für mindestens 10 Sek  
Lernen einer Lichtszenen-Taste:  
Drücken Sie die gewünschte Lichtszenen-Taste für mind. 3 Sek.
  3. Funk-Empfänger in den Normalmodus schalten, siehe Bedienungsanleitung „Funk-Empfänger“.
- ⇒ Der Lernvorgang ist abgeschlossen!

## 7. Löschen von Kanälen

Ein erneutes Einlernen der Kanal-, Lichtszenen- oder ALLES AUS-Taste des Funk-Wandsenders führt zum Löschen der Zuordnung im Funk-Empfänger.

## 8. Funk-Übertragung

**Die Funk-Übertragung erfolgt auf einem nicht exklusiven Übertragungsweg, deshalb können Störungen nicht ausgeschlossen werden.**

**Die Funk-Übertragung ist nicht geeignet für Sicherheits-Anwendungen, z.B. Not-Aus, Not-Ruf.**

Die Reichweite eines Funk-Systems ist abhängig von der Leistung der Sender, der Empfangscharakteristik der Empfänger, der Luftfeuchtigkeit, der Montagehöhe und den baulichen Gegebenheiten des Objekts.

Beispiele für Materialdurchdringung:

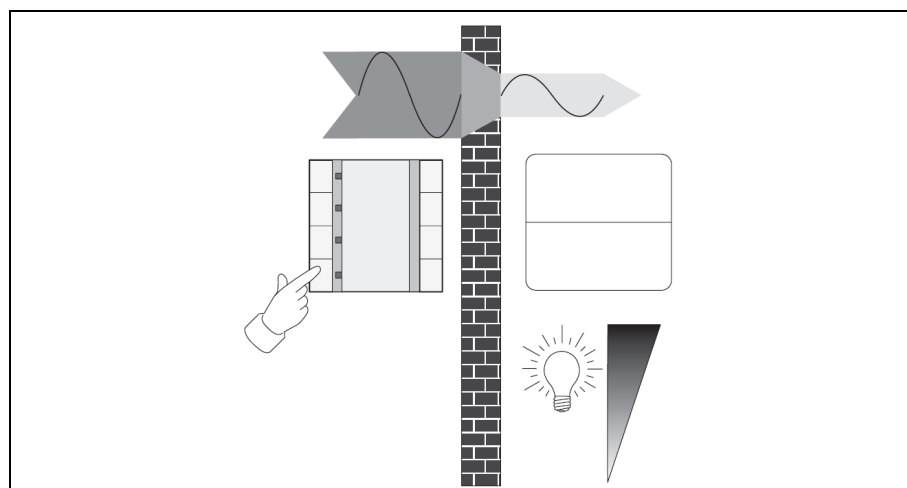

<b>Trockenes Material</b>	<b>Durchdringung</b>
Holz, Gips, Gipskartonplatten	ca. 90 %
Backstein, Preßspanplatten	ca. 70 %
armierter Beton	ca. 30 %
Metall, Metallgitter, Alukaschierung	ca. 10 %
Regen, Schnee	ca. 0 - 40%

### Hinweise zum Funkbetrieb

- Das Zusammenschalten dieser Funkanlage mit anderen Kommunikationsnetzen ist nur im Rahmen von nationalen Gesetzen zulässig.
- Diese Funkanlage darf nicht zur Kommunikation über Grundstücksgrenzen hinweg genutzt werden.
- Beim Betrieb in Deutschland sind im übrigen die Hinweise aus der Allgemeinzuteilung im Amtsblatt Vfg 73/2000 zu beachten.
- Bei bestimmungsgemäßer Verwendung entspricht dieses Gerät den Anforderungen der R&TTE Richtlinie (1999/5/EG). Eine vollständige Konformitätserklärung finden Sie im Internet unter: [www.jung.de/ce](http://www.jung.de/ce).

**Der Funk-Wandsender "Flach" darf in allen EU- und EFTAStaaten betrieben werden.**

## 9. Bedienung

Durch Drücken einer Kanal-Taste (z.B. 1+) wird ein Funk-Telegramm gesendet. Zur Bestätigung leuchtet die LED.

Je nach Art des Funk-Empfängers ergeben sich die folgenden Reaktionen:

Taste	Dauer	Beleuchtung	Jalousie
X+	max. 1 Sek.	Ein schalten	Lamellenverstellung
X-	max. 1 Sek.	Aus schalten	Lamellenverstellung
X+	mind. 1 Sek.	Heller dimmen	Auf-Dauerlauf
X-	mind. 1 Sek.	Dunkler dimmen	Ab-Dauerlauf

Die maximale Sendedauer beträgt 12 Sek., auch wenn danach noch eine Taste gedrückt ist.

Wenn mehrere Tasten gleichzeitig gedrückt werden, wird nur das Funk-Telegramm einer Taste gesendet.

Wenn Sie das Funk-Leistungsteil für ca. 2 Std. dauerhaft einschalten wollen, müssen Sie die gelernte Kanal-Taste X+ für mind. 1 Sek. Drücken.

Wenn das Funk-Leistungsteil die Sendungen des Funk-Wächters für ca. 2 Std. ignorieren soll, müssen Sie die Kanal-Taste X- für mind. 1 Sek. drücken.

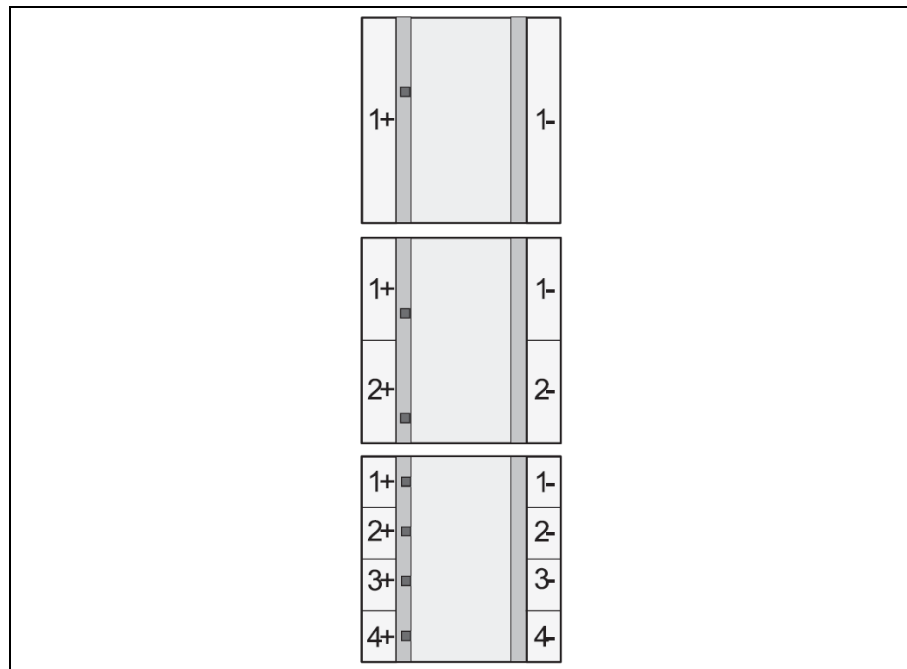

## 10. Lichtszenen

Vor dem Speichern bzw. Aufrufen einer Lichtszene muss die Lichtszenen-Taste eingelernt werden (siehe „Lernen einer Lichtszenen-Taste“).

Sie können 5 Lichtszenen speichern (lange Betätigung: mind. 3 Sek.) und aufrufen (kurze Betätigung: max. 3 Sek.).

### Lichtszene ändern

1. Stellen Sie die gewünschte Beleuchtungs-Situation ein.
2. Drücken Sie die gewünschte Lichtszenen-Taste für mindestens 3 Sek.

**Hinweis:** Zunächst wird die alte Lichtszene aufgerufen (Taste nicht loslassen) und dann die neue aktiviert.

3. An den UP Funk-Empfängern ertönt zur Bestätigung ein kurzer Signalton.

## 11. Alles-Aus

Bei dem Lernvorgang für einen Funk-Kanal wird automatisch die ALLES-AUS-Taste von dem Funk-Empfänger mit „gelernt“ (Ausnahme: Funk-Jalousie-Aufsatz).

Um Fehlbedienungen zu vermeiden müssen Sie beim Aufrufen von „Alles-Aus“ die Taste 1- für mind. 1 Sek. Drücken.

Die Last wird an allen gelernten Funk-Empfängern ausgeschaltet.

Löschen von „Alles-Aus“

Wenn ein bestimmter Funk-Empfänger auf die ALLES-AUS Taste nicht reagieren soll, so muß diese Funktion „gelöscht“ werden.

## Vorgehensweise

1. Schalten Sie den Funk-Empfänger in den Lernmodus.  
(siehe Bedienungsanleitung „Funk-Empfänger“).
  2. Drücken Sie die ALLES-AUS-Taste 1- für mindestens 10 Sek.
  3. Schalten Sie den Funk-Empfänger in den Normalmodus.  
(siehe Bedienungsanleitung „Funk-Empfänger“).
- ⇒ Der Löschvorgang ist abgeschlossen!

## 12. Technische Daten

Spannungsversorgung	: 6 V DC
Batterien	: 2 x Lithium-Knopfzelle (CR2016)
Batterielebensdauer	: ca. 3 Jahre
Sendefrequenz	: 433,42 MHz, ASK
Sendereichweite	: typ. 30 m (im Freifeld)
Temperaturbereich	: 0 °C bis +55 °C
Relative Luftfeuchtigkeit	: max. 80 % (ohne Betauung)
Schutzart	: IP 20

Technische Änderungen vorbehalten.

**Bitte geben Sie diese Bedienungsanleitung nach der Installation Ihrem Kunden.**

## 13. Gewährleistung

Wir leisten Gewähr im Rahmen der gesetzlichen Bestimmungen.

**Bitte schicken Sie das Gerät portofrei mit einer Fehlerbeschreibung an unsere zentrale Kundendienststelle:**



ALBRECHT JUNG GMBH & CO. KG  
Service-Center  
Kupferstr. 17-19  
D-44532 Lünen  
Service-Line: 0 23 55 . 80 65 51  
Telefax: 0 23 55 . 80 61 89  
E-Mail: mail.vki@jung.de

### Technik (allgemein)

Service-Line: 0 23 55 . 80 65 55  
Telefax: 0 23 55 . 80 62 55  
E-Mail: mail.vkm@jung.de

### Technik (KNX)

Service-Line: 0 23 55 . 80 65 56  
Telefax: 0 23 55 . 80 62 55  
E-Mail: mail.vkm@jung.de

 Das -Zeichen ist ein Freiverkehrszeichen, das sich ausschließlich an die Behörden wendet und keine Zusicherung von Eigenschaften beinhaltet.